



# SELADORAS A VÁCUO

*Premium*

 **Inbrasel**  
Indústria de Máquinas Seladoras.



Muito + por Muito -

Seladora a Vácuo

Modelo **BS 620**

*Premium*

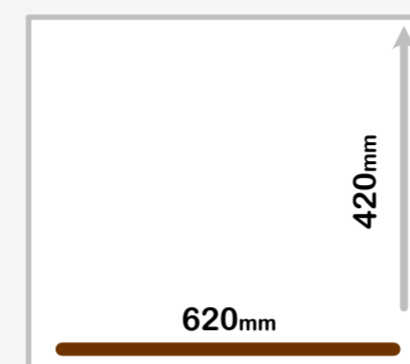

Barramento Simples

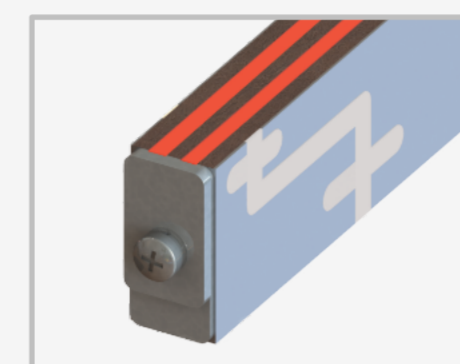

Barra de Alumínio

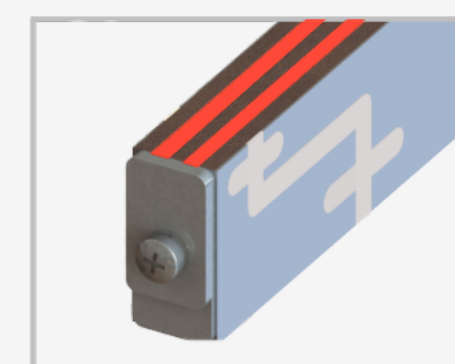

Solda Dupla

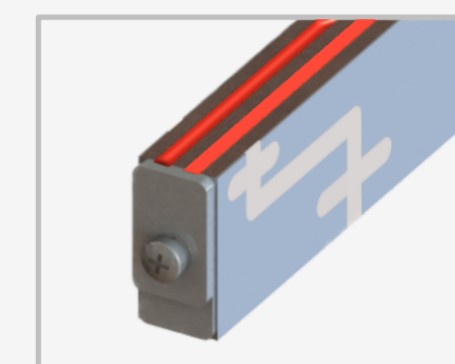

Solda e Corte (opcional)

Sistema de abertura da tampa sem solavancos e com garantia de 5 anos no atuador de força;

Revestimento interno e externo em aço inox 304 escovado.



- Equipamento adequado para ambientes com alto índice de umidade e agressivos. Sistema de higienização interna e manutenção facilitados.
- Tela IHM touch screen de 2,8". Opcional de 7".
- Vacuômetro digital.
- Função de Vácuo Plus (possibilita programar tempo ou pressão de vácuo e programar um vácuo adicional no final do processo).
- Função Soft Air Cadenciado (ar suave) indicada para que produtos mais sensíveis ou porosos não se rompam ou deformem devido à variação brusca de pressão.
- Função Dry Oil (aumenta o intervalo de troca de óleo e consequente economia do mesmo).
- Função "Marinar" com controle independente de ciclos e tempos de vácuo.
- Vac Control (permite realizar a depressurização e pressurização de maneira controlada).
- Saída para impressora.
- Comunicação via Bluetooth\* (em desenvolvimento).

- Opera por Pressão (mbar) ou por Tempo de vácuo (s).
- Indicação de tempo de troca de óleo com mensagem no visor e bip sonoro alertando para que se faça a troca de óleo. Caso a troca não seja feita, mostrará no visor, quantas horas está trabalhando sem trocar o óleo.
- Realização de diagnóstico de possíveis falhas com resultado no visor da máquina (possibilidade de detectar ajuste de altitude errada, sensor da tampa com problema, vazamento no sistema, vazamento em mangueiras, válvula de pressurização e eficiência de vácuo).
- Possibilidade de até 30 programações distintas e função "Receita Favorita".
- Aviso de manutenção preventiva.
- Controle de eficiência da máquina (ao estabelecer uma pressão desejada, o equipamento analisa se a pressão foi atingida. Caso isso não ocorra, o processo é cancelado).
- Aviso de necessidade de troca do filtro de ar.
- Controle de acesso para usuário master através de senha e controle de acesso para manutenção através de senha.
- Registro de falhas e alarmes.
- Função "Data e Hora".



Muito + por Muito -

Seladora a Vácuo

Modelo **BD 620**

*Premium*

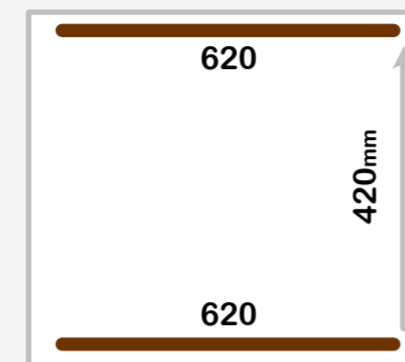

Barramento Duplo

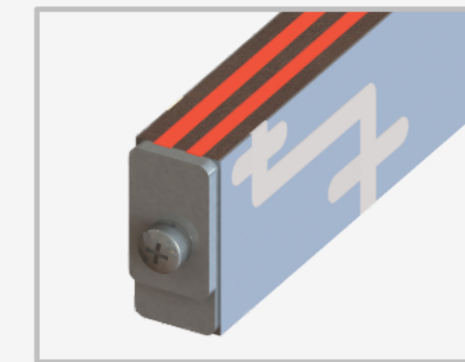

Barra de Alumínio

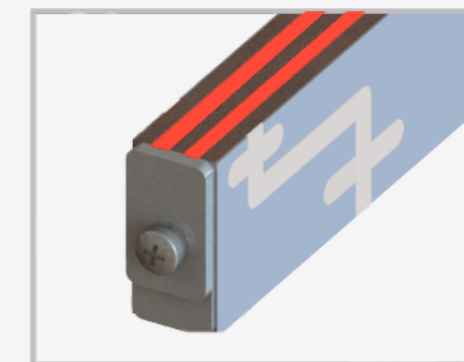

Solda Dupla

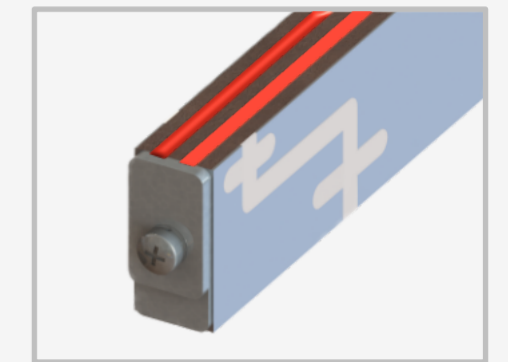

Solda e Corte (opcional)

Sistema de abertura da tampa sem solavancos e com garantia de 5 anos no atuador de força;

Revestimento interno e externo em aço inox 304 escovado.



- Equipamento adequado para ambientes com alto índice de umidade e agressivos. Sistema de higienização interna e manutenção facilitados.
- Tela IHM touch screen de 2,8". Opcional de 7".
- Vacuômetro digital.
- Função de Vácuo Plus (possibilita programar tempo ou pressão de vácuo e programar um vácuo adicional no final do processo).
- Função Soft Air Cadenciado (ar suave) indicada para que produtos mais sensíveis ou porosos não se rompam ou deformem devido à variação brusca de pressão.
- Função Dry Oil (aumenta o intervalo de troca de óleo e conseqüente economia do mesmo).
- Função "Marinar" com controle independente de ciclos e tempos de vácuo.
- Vac Control (permite realizar a despressurização e pressurização de maneira controlada).
- Saída para impressora.
- Comunicação via Bluetooth\* (em desenvolvimento).
- Opera por Pressão (mbar) ou por Tempo de vácuo (s).
- Indicação de tempo de troca de óleo com mensagem no visor e bip sonoro alertando para que se faça a troca de óleo. Caso a troca não seja feita, mostrará no visor, quantas horas está trabalhando sem trocar o óleo.
- Realização de diagnóstico de possíveis falhas com resultado no visor da máquina (possibilidade de detectar ajuste de altitude errada, sensor da tampa com problema, vazamento no sistema, vazamento em mangueiras, válvula de pressurização e eficiência de vácuo).
- Possibilidade de até 30 programações distintas e função "Receita Favorita".
- Aviso de manutenção preventiva.
- Controle de eficiência da máquina (ao estabelecer uma pressão desejada, o equipamento analisa se a pressão foi atingida. Caso isso não ocorra, o processo é cancelado).
- Aviso de necessidade de troca do filtro de ar.
- Controle de acesso para usuário master através de senha e controle de acesso para manutenção através de senha.
- Registro de falhas e alarmes.
- Função "Data e Hora".



Muito + por Muito -

# Seladora a Vácuo Modelo BS 520

*Premium*



Sistema de abertura da tampa sem solavancos e com garantia de 5 anos no atuador de força;

Revestimento interno e externo em aço inox 304 escovado.

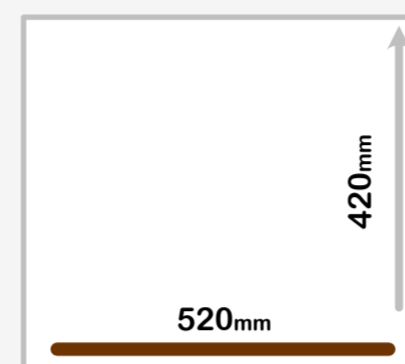

Barramento Simples

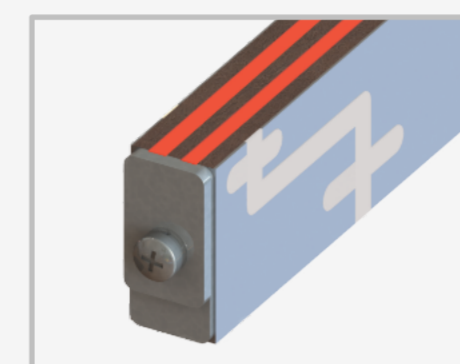

Barra de Alumínio

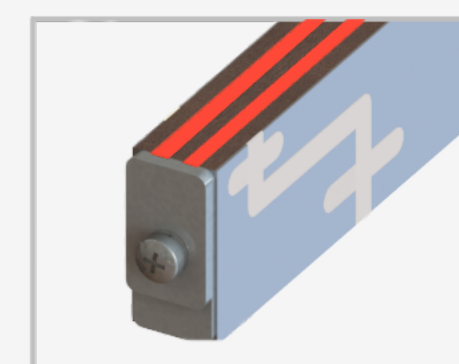

Solda Dupla

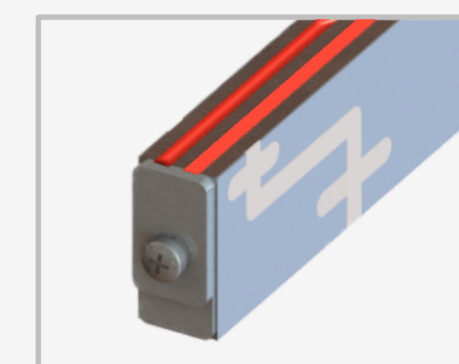

Solda e Corte (opcional)



- Equipamento adequado para ambientes com alto índice de umidade e agressivos. Sistema de higienização interna e manutenção facilitados.
- Tela IHM touch screen de 2,8". Opcional de 7".
- Vacuômetro digital.
- Função de Vácuo Plus (possibilita programar tempo ou pressão de vácuo e programar um vácuo adicional no final do processo).
- Função Soft Air Cadenciado (ar suave) indicada para que produtos mais sensíveis ou porosos não se rompam ou deformem devido à variação brusca de pressão.
- Função Dry Oil (aumenta o intervalo de troca de óleo e consequente economia do mesmo).
- Função "Marinar" com controle independente de ciclos e tempos de vácuo.
- Vac Control (permite realizar a despressurização e pressurização de maneira controlada).
- Saída para impressora.
- Comunicação via Bluetooth\* (em desenvolvimento).
- Opera por Pressão (mbar) ou por Tempo de vácuo (s).
- Indicação de tempo de troca de óleo com mensagem no visor e bip sonoro alertando para que se faça a troca de óleo. Caso a troca não seja feita, mostrará no visor, quantas horas está trabalhando sem trocar o óleo.
- Realização de diagnóstico de possíveis falhas com resultado no visor da máquina (possibilidade de detectar ajuste de altitude errada, sensor da tampa com problema, vazamento no sistema, vazamento em mangueiras, válvula de pressurização e eficiência de vácuo).
- Possibilidade de até 30 programações distintas e função "Receita Favorita".
- Aviso de manutenção preventiva.
- Controle de eficiência da máquina (ao estabelecer uma pressão desejada, o equipamento analisa se a pressão foi atingida. Caso isso não ocorra, o processo é cancelado).
- Aviso de necessidade de troca do filtro de ar.
- Controle de acesso para usuário master através de senha e controle de acesso para manutenção através de senha.
- Registro de falhas e alarmes.
- Função "Data e Hora".



Muito + por Muito -

Seladora a Vácuo

Modelo **BD 520**

*Premium*

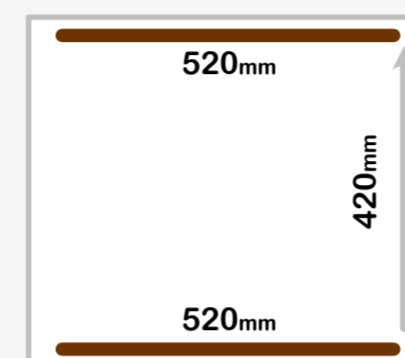

Barramento Duplo

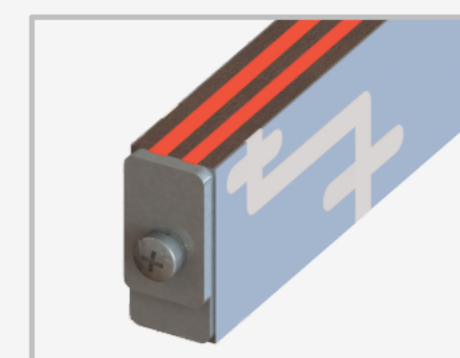

Barra de Alumínio

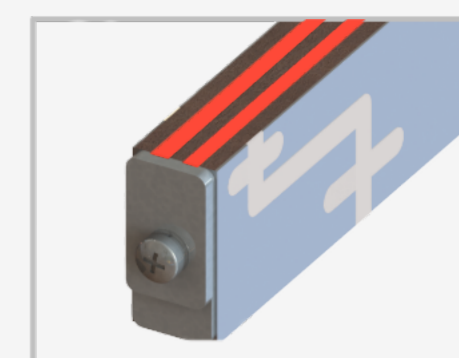

Solda Dupla

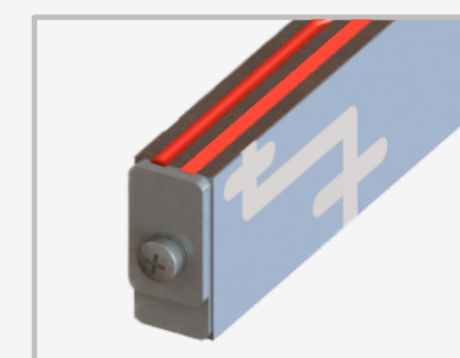

Solda e Corte (opcional)

Sistema de abertura da tampa sem solavancos e com garantia de 5 anos no atuador de força;

Revestimento interno e externo em aço inox 304 escovado.



- Equipamento adequado para ambientes com alto índice de umidade e agressivos. Sistema de higienização interna e manutenção facilitados.
- Tela IHM touch screen de 2,8". Opcional de 7".
- Vacuômetro digital.
- Função de Vácuo Plus (possibilita programar tempo ou pressão de vácuo e programar um vácuo adicional no final do processo).
- Função Soft Air Cadenciado (ar suave) indicada para que produtos mais sensíveis ou porosos não se rompam ou deformem devido à variação brusca de pressão.
- Função Dry Oil (aumenta o intervalo de troca de óleo e conseqüente economia do mesmo).
- Função "Marinar" com controle independente de ciclos e tempos de vácuo.
- Vac Control (permite realizar a despressurização e pressurização de maneira controlada).
- Saída para impressora.
- Comunicação via Bluetooth\* (em desenvolvimento).
- Opera por Pressão (mbar) ou por Tempo de vácuo (s).
- Indicação de tempo de troca de óleo com mensagem no visor e bip sonoro alertando para que se faça a troca de óleo. Caso a troca não seja feita, mostrará no visor, quantas horas está trabalhando sem trocar o óleo.
- Realização de diagnóstico de possíveis falhas com resultado no visor da máquina (possibilidade de detectar ajuste de altitude errada, sensor da tampa com problema, vazamento no sistema, vazamento em mangueiras, válvula de pressurização e eficiência de vácuo).
- Possibilidade de até 30 programações distintas e função "Receita Favorita".
- Aviso de manutenção preventiva.
- Controle de eficiência da máquina (ao estabelecer uma pressão desejada, o equipamento analisa se a pressão foi atingida. Caso isso não ocorra, o processo é cancelado).
- Aviso de necessidade de troca do filtro de ar.
- Controle de acesso para usuário master através de senha e controle de acesso para manutenção através de senha.
- Registro de falhas e alarmes.
- Função "Data e Hora".



Muito + por Muito -

# Seladora a Vácuo Modelo BS 420

*Premium*



Sistema de abertura da tampa sem solavancos e com garantia de 5 anos no atuador de força;

Revestimento interno e externo em aço inox 304 escovado.

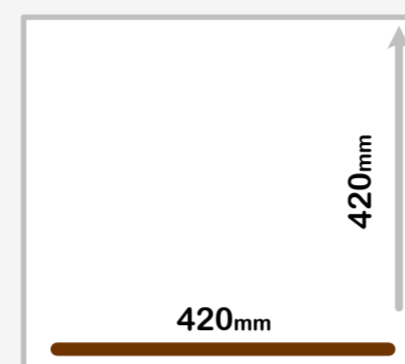

Barramento Simples

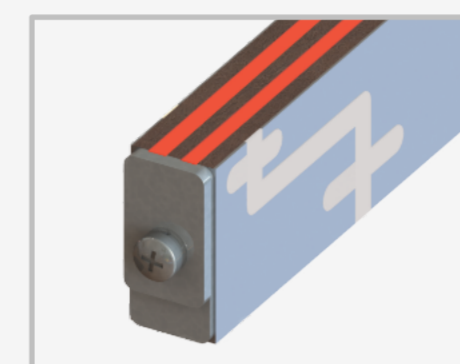

Barra de Alumínio

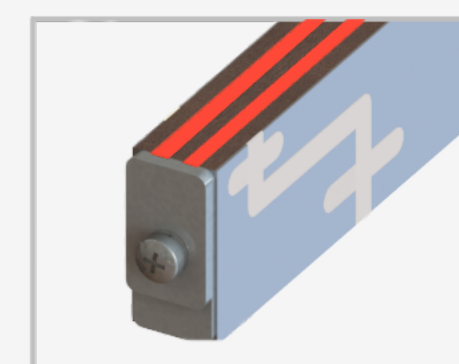

Solda Dupla

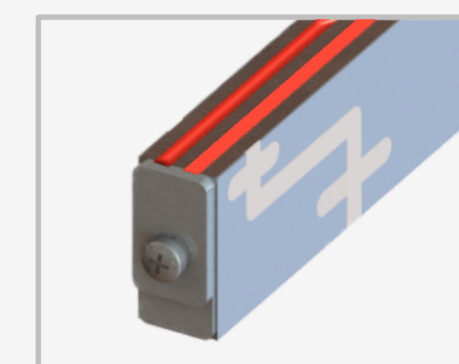

Solda e Corte (opcional)



- Equipamento adequado para ambientes com alto índice de umidade e agressivos. Sistema de higienização interna e manutenção facilitados.
- Tela IHM touch screen de 2,8". Opcional de 7".
- Vacuômetro digital.
- Função de Vácuo Plus (possibilita programar tempo ou pressão de vácuo e programar um vácuo adicional no final do processo).
- Função Soft Air Cadenciado (ar suave) indicada para que produtos mais sensíveis ou porosos não se rompam ou deformem devido à variação brusca de pressão.
- Função Dry Oil (aumenta o intervalo de troca de óleo e conseqüente economia do mesmo).
- Função "Marinar" com controle independente de ciclos e tempos de vácuo.
- Vac Control (permite realizar a depressurização e pressurização de maneira controlada).
- Saída para impressora.
- Comunicação via Bluetooth\* (em desenvolvimento).
- Opera por Pressão (mbar) ou por Tempo de vácuo (s).
- Indicação de tempo de troca de óleo com mensagem no visor e bip sonoro alertando para que se faça a troca de óleo. Caso a troca não seja feita, mostrará no visor, quantas horas está trabalhando sem trocar o óleo.
- Realização de diagnóstico de possíveis falhas com resultado no visor da máquina (possibilidade de detectar ajuste de altitude errada, sensor da tampa com problema, vazamento no sistema, vazamento em mangueiras, válvula de pressurização e eficiência de vácuo).
- Possibilidade de até 30 programações distintas e função "Receita Favorita".
- Aviso de manutenção preventiva.
- Controle de eficiência da máquina (ao estabelecer uma pressão desejada, o equipamento analisa se a pressão foi atingida. Caso isso não ocorra, o processo é cancelado).
- Aviso de necessidade de troca do filtro de ar.
- Controle de acesso para usuário master através de senha e controle de acesso para manutenção através de senha.
- Registro de falhas e alarmes.
- Função "Data e Hora".



Muito + por Muito -

Seladora a Vácuo

Modelo **BD 420**

*Premium*

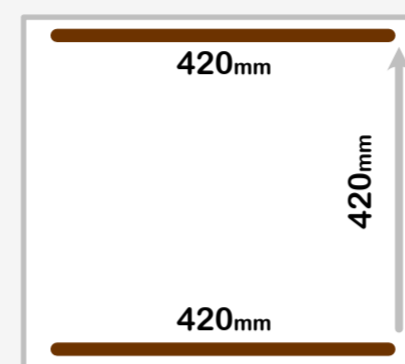

Barramento Duplo

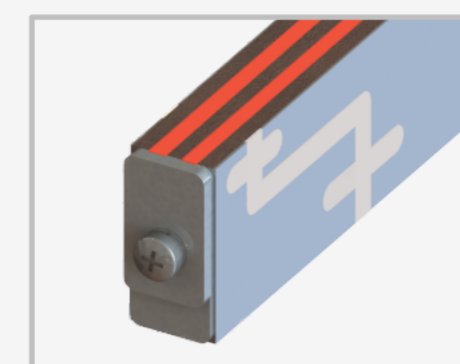

Barra de Alumínio

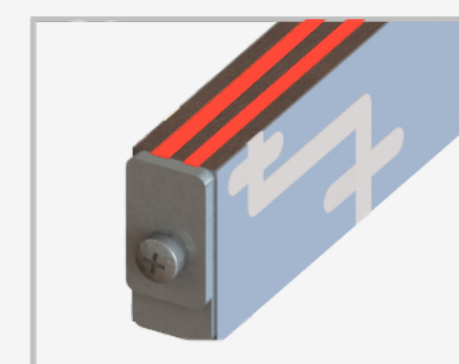

Solda Dupla

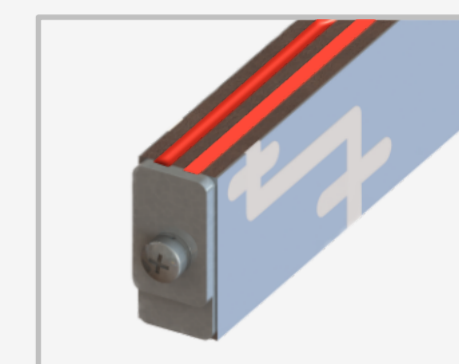

Solda e Corte (opcional)

Sistema de abertura da tampa sem solavancos e com garantia de 5 anos no atuador de força;



- Equipamento adequado para ambientes com alto índice de umidade e agressivos. Sistema de higienização interna e manutenção facilitados.



- Tela IHM touch screen de 2,8". Opcional de 7".

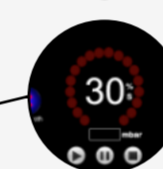

- Vacuômetro digital.



- Função de Vácuo Plus (possibilita programar tempo ou pressão de vácuo e programar um vácuo adicional no final do processo).



- Função Soft Air Cadenciado (ar suave) indicada para que produtos mais sensíveis ou porosos não se rompam ou deformem devido à variação brusca de pressão.



- Função Dry Oil (aumenta o intervalo de troca de óleo e conseqüente economia do mesmo).



- Função "Marinar" com controle independente de ciclos e tempos de vácuo.

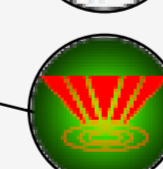

- Vac Control (permite realizar a despressurização e pressurização de maneira controlada).



- Saída para impressora.



- Comunicação via Bluetooth\* (em desenvolvimento).



- Opera por Pressão (mbar) ou por Tempo de vácuo (s).

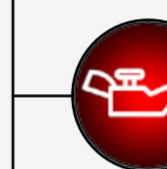

- Indicação de tempo de troca de óleo com mensagem no visor e bip sonoro alertando para que se faça a troca de óleo. Caso a troca não seja feita, mostrará no visor, quantas horas está trabalhando sem trocar o óleo.

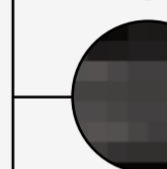

- Realização de diagnóstico de possíveis falhas com resultado no visor da máquina (possibilidade de detectar ajuste de altitude errada, sensor da tampa com problema, vazamento no sistema, vazamento em mangueiras, válvula de pressurização e eficiência de vácuo).



- Possibilidade de até 30 programações distintas e função "Receita Favorita".



- Aviso de manutenção preventiva.



- Controle de eficiência da máquina (ao estabelecer uma pressão desejada, o equipamento analisa se a pressão foi atingida. Caso isso não ocorra, o processo é cancelado).



- Aviso de necessidade de troca do filtro de ar.



- Controle de acesso para usuário master através de senha e controle de acesso para manutenção através de senha.



- Registro de falhas e alarmes.

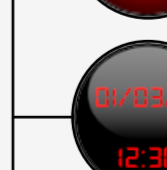

- Função "Data e Hora".

Revestimento interno e externo em aço inox 304 escovado.





Muito + por Muito -

# Seladora a Vácuo Dupla Câmara

## Modelo SV 620 DC

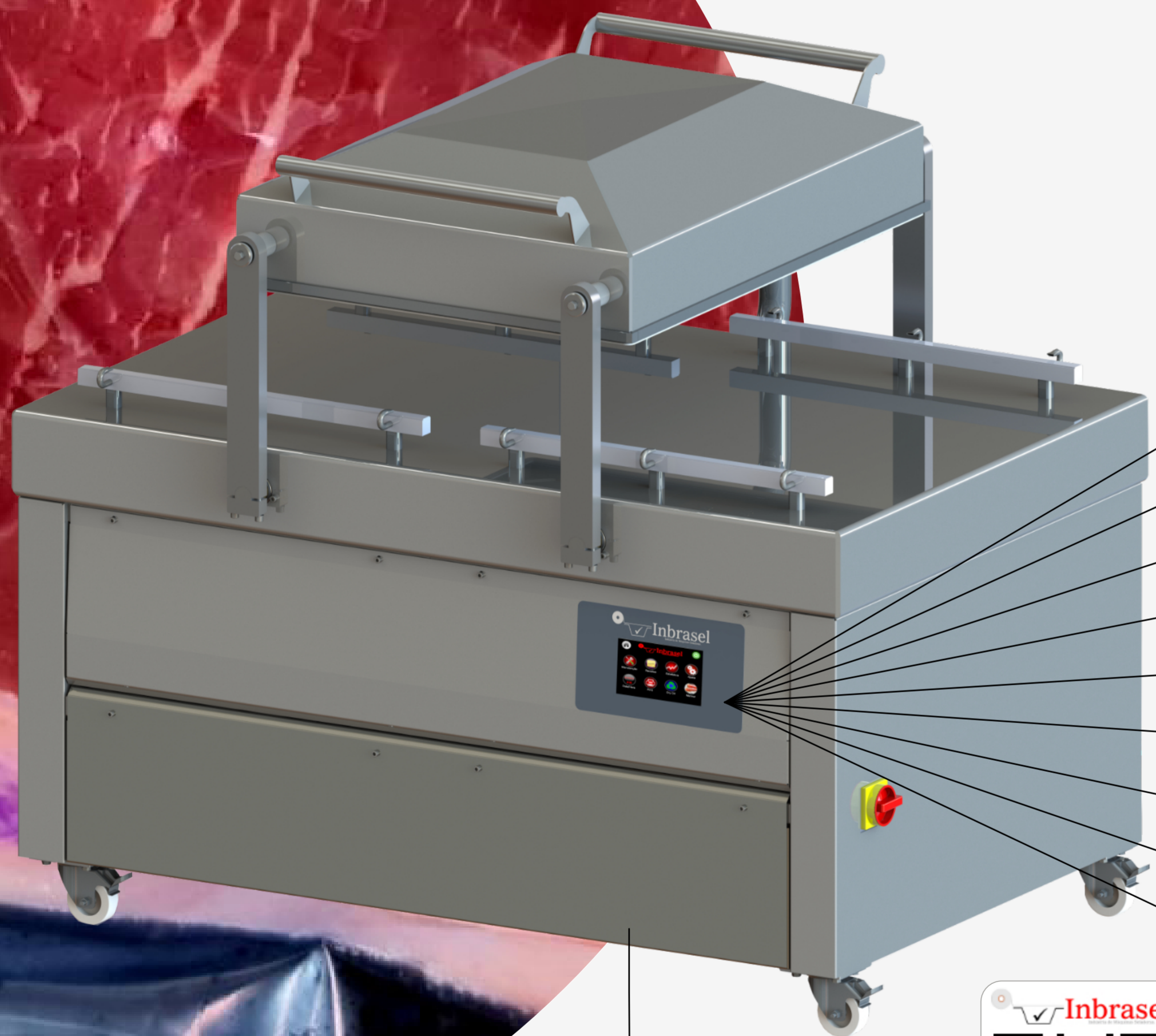

Revestimento interno e externo em aço inox 304 escovado.

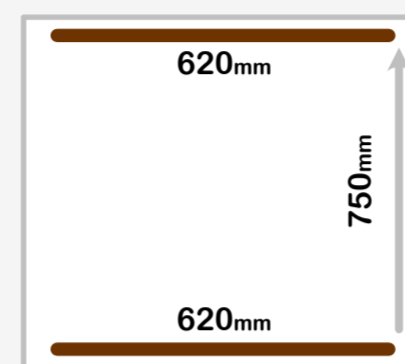

Barramento Simples

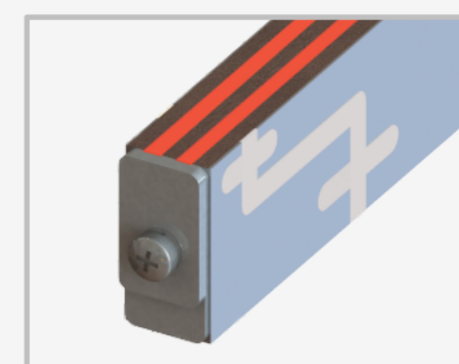

Barra de Alumínio

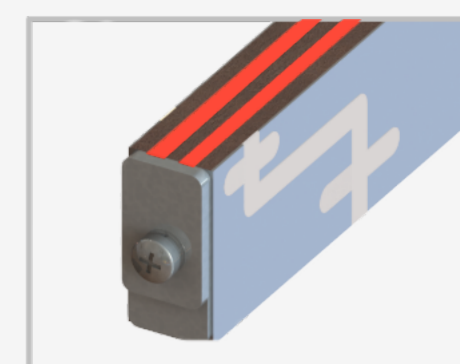

Solda Dupla

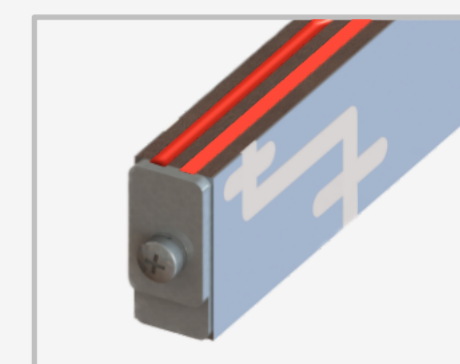

Solda e Corte (opcional)



- Equipamento adequado para ambientes com alto índice de umidade e agressivos. Sistema de higienização interna e manutenção facilitados.
- Tela IHM touch screen de 7".
- Vacuômetro digital.
- Função de Vácuo Plus (possibilita programar tempo ou pressão de vácuo e programar um vácuo adicional no final do processo).
- Função Soft Air Cadenciado (ar suave) indicada para que produtos mais sensíveis ou porosos não se rompam ou deformem devido à variação brusca de pressão.
- Função Dry Oil (aumenta o intervalo de troca de óleo e conseqüente economia do mesmo).
- Vac Control (permite realizar a despressurização e pressurização de maneira controlada).
- Saída para impressora.
- Comunicação via Bluetooth\* (em desenvolvimento).
- Opera por Pressão (mbar) ou por Tempo de vácuo (s).
- Indicação de tempo de troca de óleo com mensagem no visor e bip sonoro alertando para que se faça a troca de óleo. Caso a troca não seja feita, mostrará no visor, quantas horas está trabalhando sem trocar o óleo.
- Realização de diagnóstico de possíveis falhas com resultado no visor da máquina (possibilidade de detectar ajuste de altitude errada, sensor da tampa com problema, vazamento no sistema, vazamento em mangueiras, válvula de pressurização e eficiência de vácuo).
- Possibilidade de até 30 programações distintas e função "Receita Favorita".
- Aviso de manutenção preventiva.
- Controle de eficiência da máquina (ao estabelecer uma pressão desejada, o equipamento analisa se a pressão foi atingida. Caso isso não ocorra, o processo é cancelado).
- Aviso de necessidade de troca do filtro de ar.
- Controle de acesso para usuário master através de senha e controle de acesso para manutenção através de senha.
- Registro de falhas e alarmes.
- Função "Data e Hora".





Rua Travessão Solferino, 3239 - Bairro Cruzeiro  
CEP: 95076-420 - Caxias do Sul - RS - Fone: (54)-3698-4397  
E-mail: vendas@inbrasel.com.br  
www.inbrasel.com.br

Uma empresa

**FCOGroup**  
Solução em Embalagens

